



売地

飯田市

所在	飯田市山本
交通	二つ山バス停1.1km 徒歩14分
学区	山本小学校2.9km 徒歩37分 旭ヶ丘中学校2.2km 徒歩28分

価格

400 50,470円/坪
万円

面積	262.00㎡ / 79.26坪		
地目	原野 (現況 宅地)		
権利	所有権		
接道	北東側幅員4mの公道		
私道負担	無し	負担面積	
都市計画	無指定	建坪率	60%
その他制限	飯田市景観条例		
設備	飲用水	公営	汚水 公共下水道
	電気	中部電力	雑排水 公共下水道
	ガス	プロパン	雨水 側溝
施設費用	上水道加入金 94,500円		
	下水道受益者負担金 520円/㎡		
物件番号	UR-02-243	取引態様	媒介
媒介報酬	198,000円 (消費税込)		
備考	■土砂災害防止法		

[案内図又は写真]

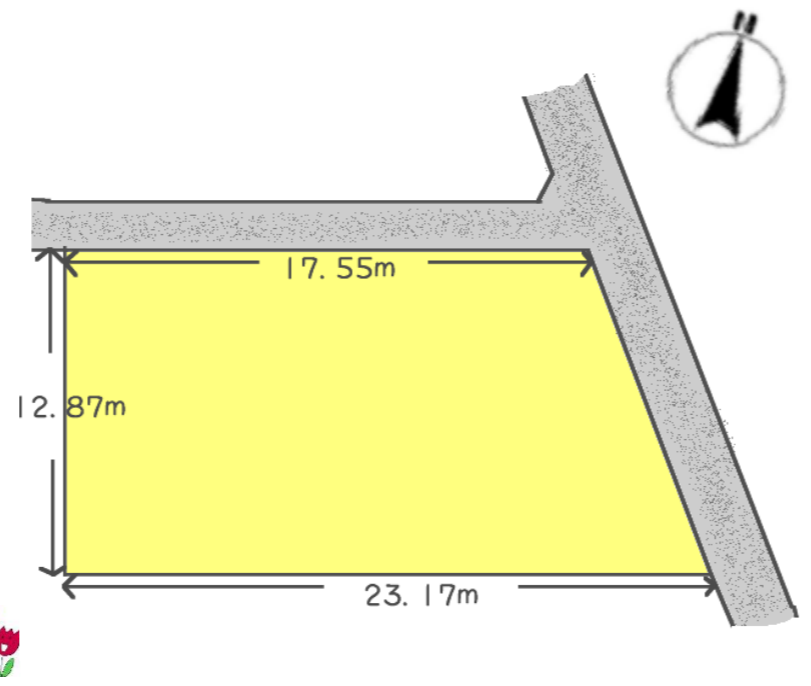

日当たり良好

- 陽当たり良好
- 眺望良好
- 建築条件なし



UR-02-243

長野県知事免許(6)第4277号
(社)長野県宅地建物取引業協会会員



〒395-0076
飯田市白山町2丁目6945-1

フリーコール 0120-997-447